



**APLOMO  
KOUPELNY**

montážní návod  
pro hydromasážní box

**OWIED**



*.....kočka AploMačka  
doporučuje.*

# INSTRUKCE K MONTÁŽI A UŽÍVÁNÍ MASÁŽNÍHO BOXU WIGO

Děkujeme za zakoupení našeho produktu .

Před instalací masážního boxu (dále jen MB) si pečlivě přečtete pokyny k instalaci . Schémata a výkresy v této příručce jsou zjednodušené a obsahují pouze detaily nezbytné pro správnou montáž výrobku.

**UPOZORNĚNÍ:** Nedodržení pokynů této příručky může mít za následek zamítnutí případné reklamace.

Vzhledem ke specifikaci výrobku doporučujeme instalovat masážní box odborným instalačním pracovníkem.

**UPOZORNĚNÍ:** Pokud jste se rozhodli instalovat MB sami, doporučujeme Vám z bezpečnostních důvodů nainstalovat vodní a elektrické zařízení kvalifikovaným elektrikářem a instalatérem . Tato montáž a instalace musí být provedena v souladu s platnými předpisy a normami . Nesprávná instalace může způsobit poškození masážního boxu.

## MÍSTO MONTÁŽE

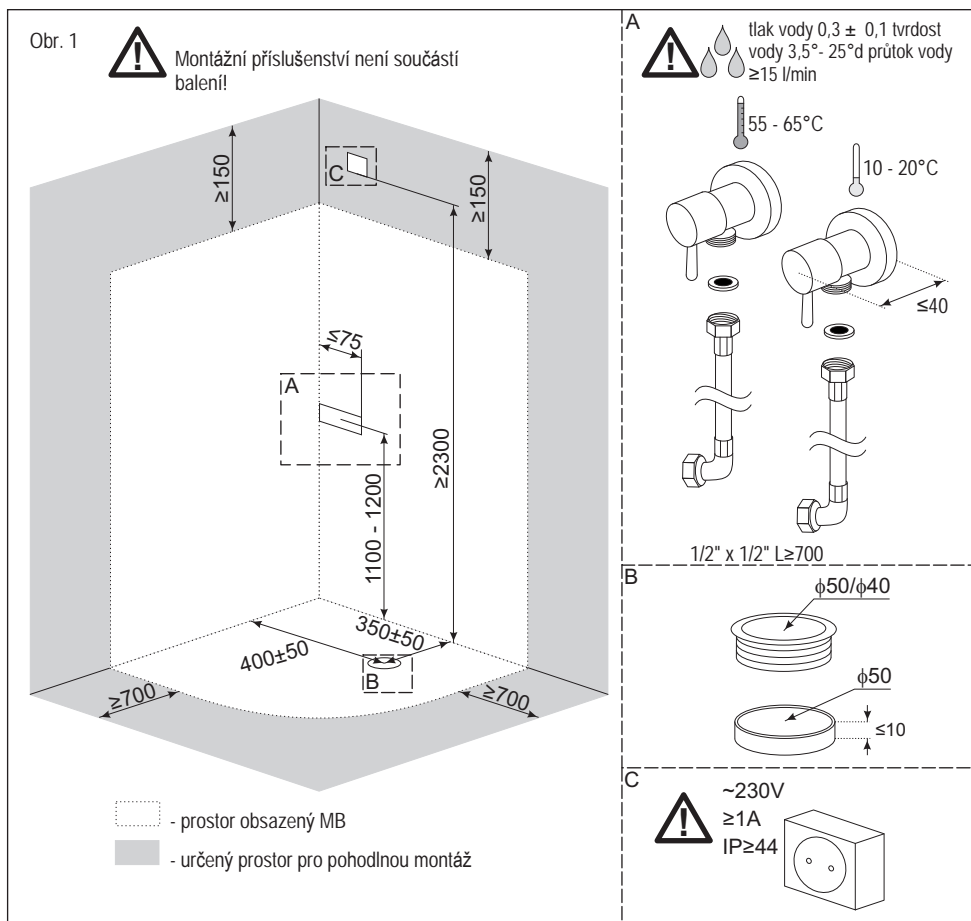

## POZNÁMKY PŘED INSTALACÍ

1. Pokud má voda odlišné parametry od doporučených, použijte filtrační zařízení na přívod vody, které Vám následně poskytnete vhodné parametry pro MB.
2. Uzavřete uzávěr přívodu vody a nainstalujte rohovéventily (roháčky).
3. Masážníbox (MB) lze připojit k městskému vodovodu, akumulačnímu ohřívači nebo elektrickému ohřívači vody. Nepřipojujte MB k průtokovým ohřívačům vody, používáte-li MB s průtokovým ohřívačem vody, určitěfunkce nemusífungovat a nebude dostačovat ohřev vody.
4. Výpustřve sprchovévaničce je standardní. Je-li to nutné, lze použít jinýsifon, nežzodávány.
5. MB vybavenézemnicím vodičem musíbýt trvale připojeny k elektrickému systému.
6. Napájecízdroj je vybaven 30 mA jističem s rozestupem kontaktůminimálně3 mm.
7. Místnost, kde bude MB instalován, musíbýt vybavena účinnými systémy větránía topení. MB nelze instalovat v místnostech, kde může teplota vzduchu klesnout pod 13 °C.
8. MB by měl být vyrovnánys podlahou a zároveň svislou stěnou. MB je samostaněstojícía ke zdi se nekolví.
9. Po pohodlnou montážMB nechte prostor kolem MB tak, jak je znázorněno na obr. 1.
10. Skleněné prvky MB jsou vyrobeny z bezpečnostního skla. Zvláštníopatnost je nutná při rozbalování, přemísťovánía montáži skleněných dílů. Nepokládejte tyto prvky přímo na podlahu ( použijte měkkou podložku), neopírejte o stěnu a neopírejte jednotlivěskleněnédíly o roh dílu!
11. Před montážizkontrolujte všechny součásti. Neinstalujte MB, pokud jsou poškozeny některéze součástinebo nenídodávka úplná!

## POTŘEBNÉ NÁŘADÍ

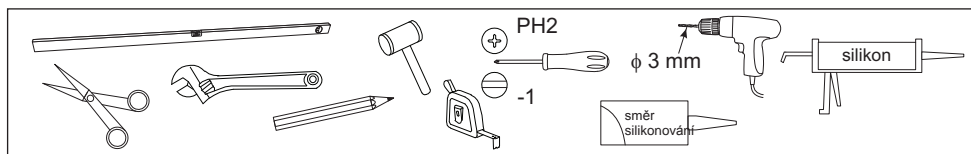

## VYSVĚTLIVKY SYMBOLŮ



Zkontrolujte funkčnost.



Během testu nesmí docházet k úniku vody na uvedených místech.

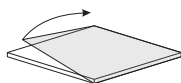





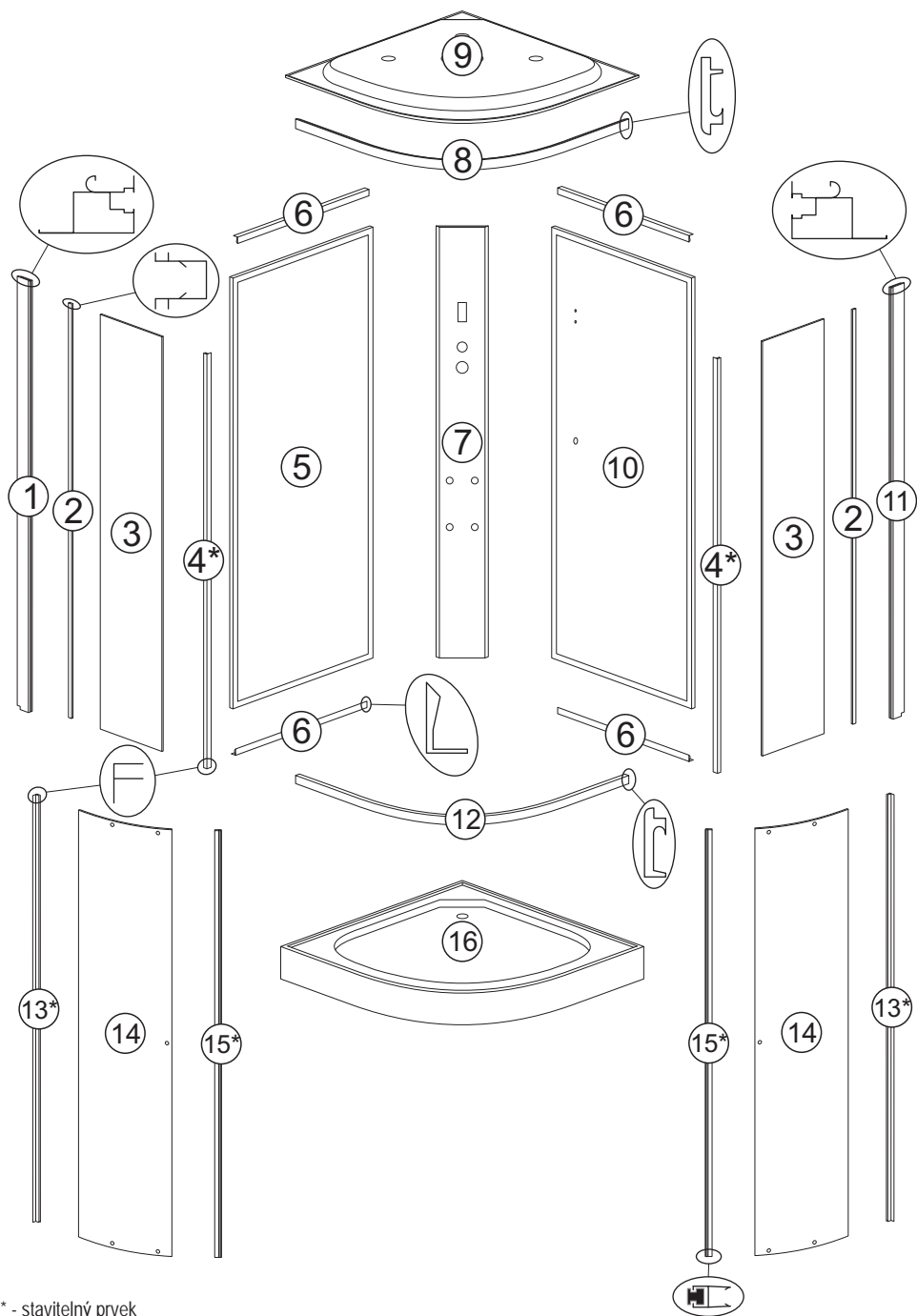



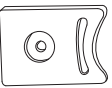
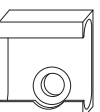
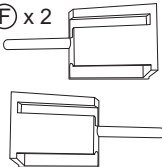
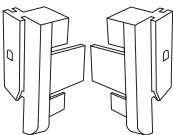
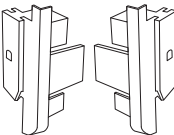

Odstraňte ochrannou fólii od prvku MB

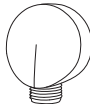
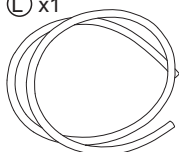
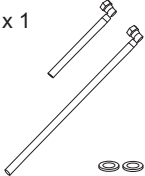
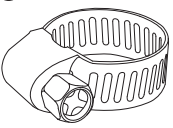
# SEZNAM DÍLŮ

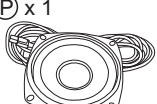

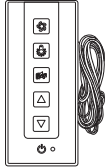
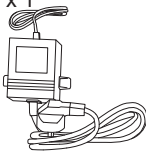
\* - stavitelný prvek

<p><b>A</b> x 4</p>  <p>φ4x14</p>	<p><b>B</b> x 4</p>  <p>φ4x12</p>	<p><b>C</b> x 4</p>  <p>φ4x12</p>	<p><b>D</b> x 8</p>  <p>φ4x10</p>	<p><b>E</b> x 4</p>  <p>φ3x8</p>
<p><b>F</b> x 2</p> 	<p><b>G</b> x 1</p> 	<p><b>H</b> x 1</p> 	<p><b>I</b> x 2</p> 	<p><b>J</b> x 1</p> 
<p><b>K</b> x 1</p> 	<p><b>L</b> x 1</p> 	<p><b>M</b> x 1</p> 	<p><b>N</b> x 14</p> 	<p><b>O</b> x 2</p> 
<p><b>P</b> x 1</p>  <p>φ4x12</p>	<p><b>Q</b> x 1</p>  <p>φ4x35</p>	<p><b>R</b> x 1</p> 	<p><b>S</b> x 1</p> 	<p><b>T</b> x 2</p> 

## SEZNAM DÍLŮ - PROVOZNÍ SOUČÁSTI

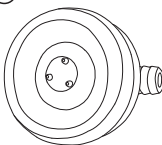
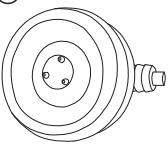
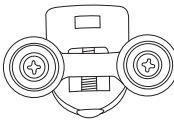
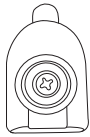
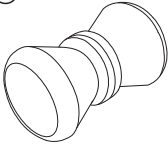
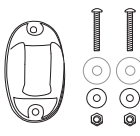
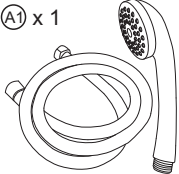
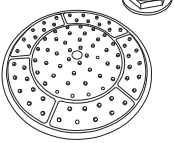
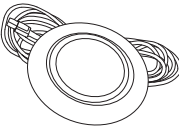
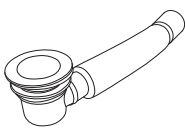
<p><b>U</b> x 5</p> 	<p><b>V</b> x 1</p> 	<p><b>W</b> x 4</p> 	<p><b>X</b> x 4</p> 	<p><b>Y</b> x 2</p> 
<p><b>Z</b> x 1</p> 	<p><b>A1</b> x 1</p> 	<p><b>B1</b> x 1</p> 	<p><b>C1</b> x 1</p> 	<p><b>D1</b> x 1</p> 

# MONTÁŽ MASÁŽNÍHO BOXU

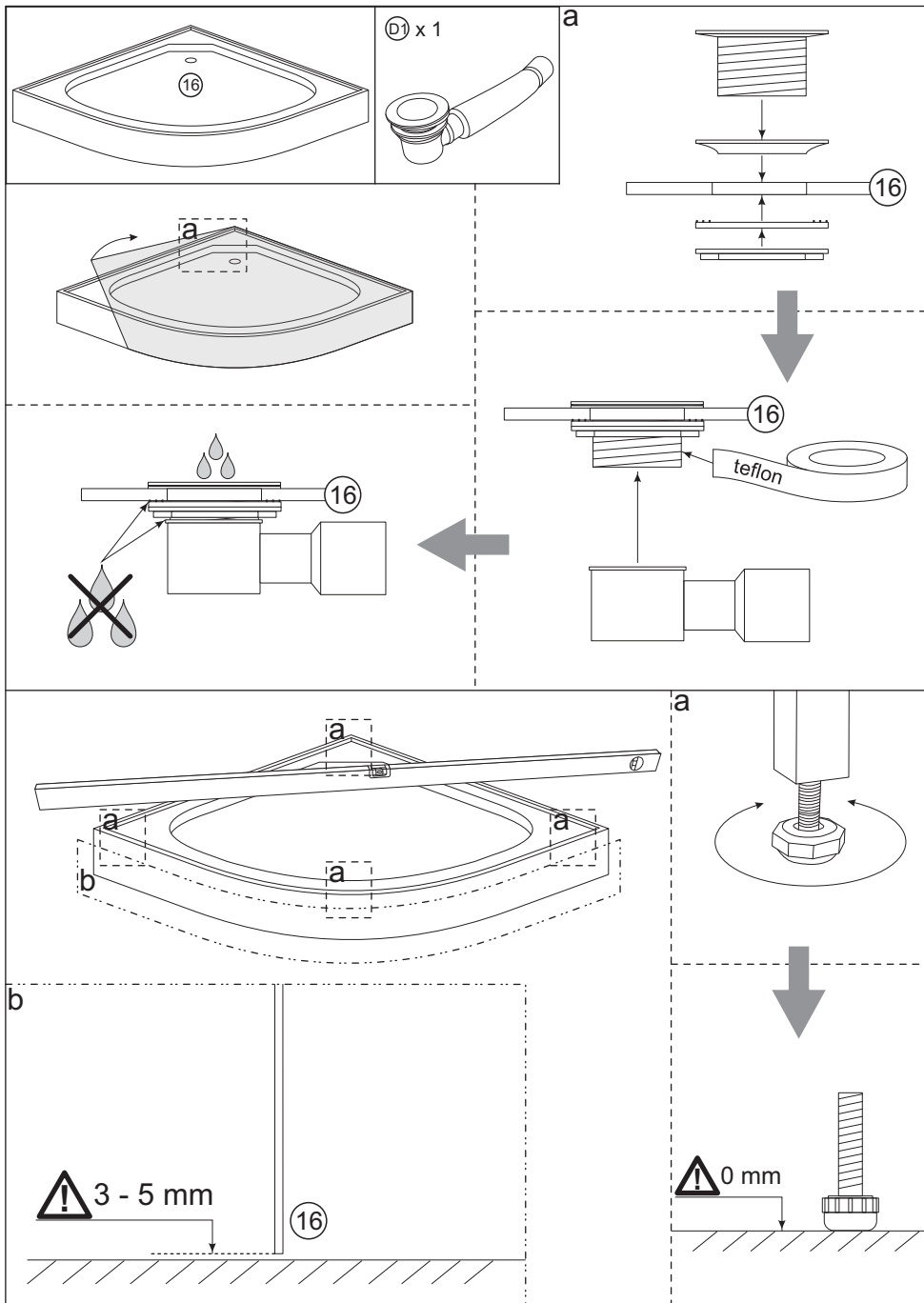

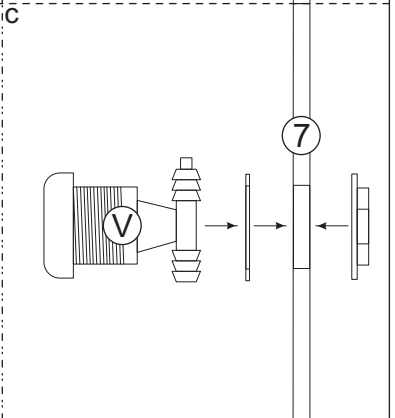
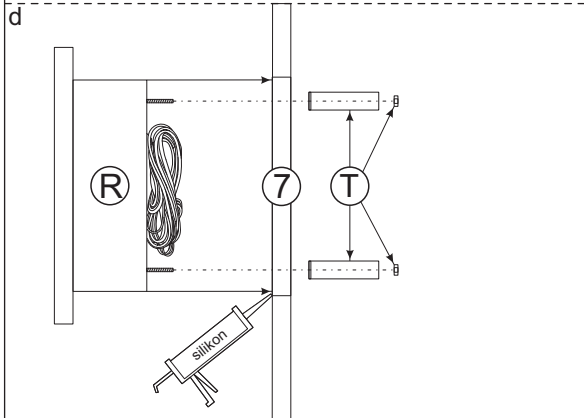
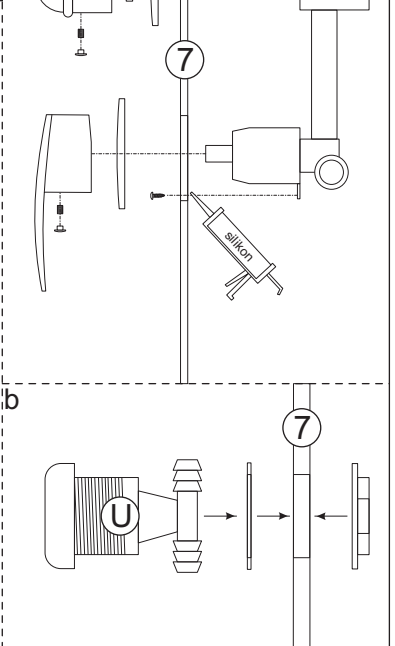
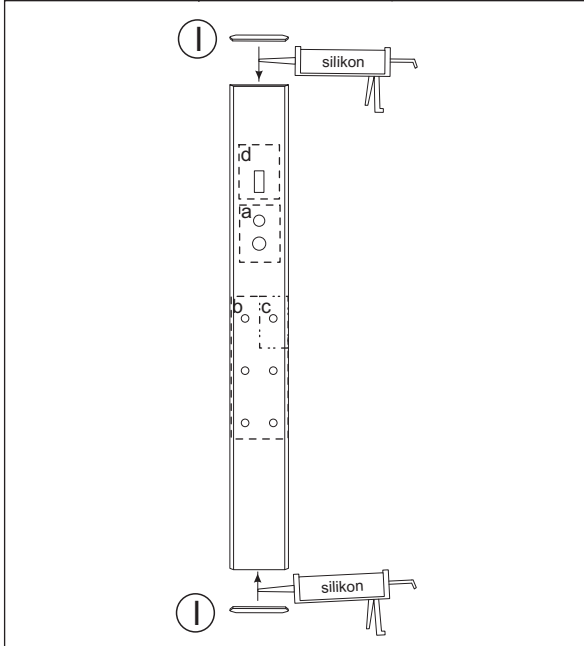
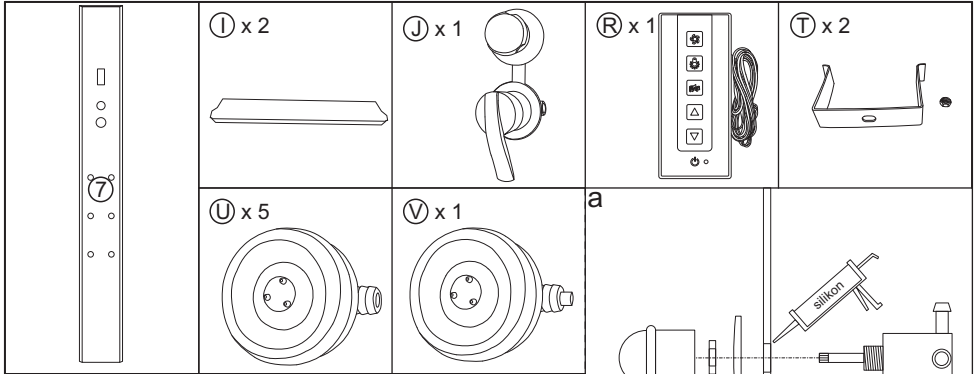

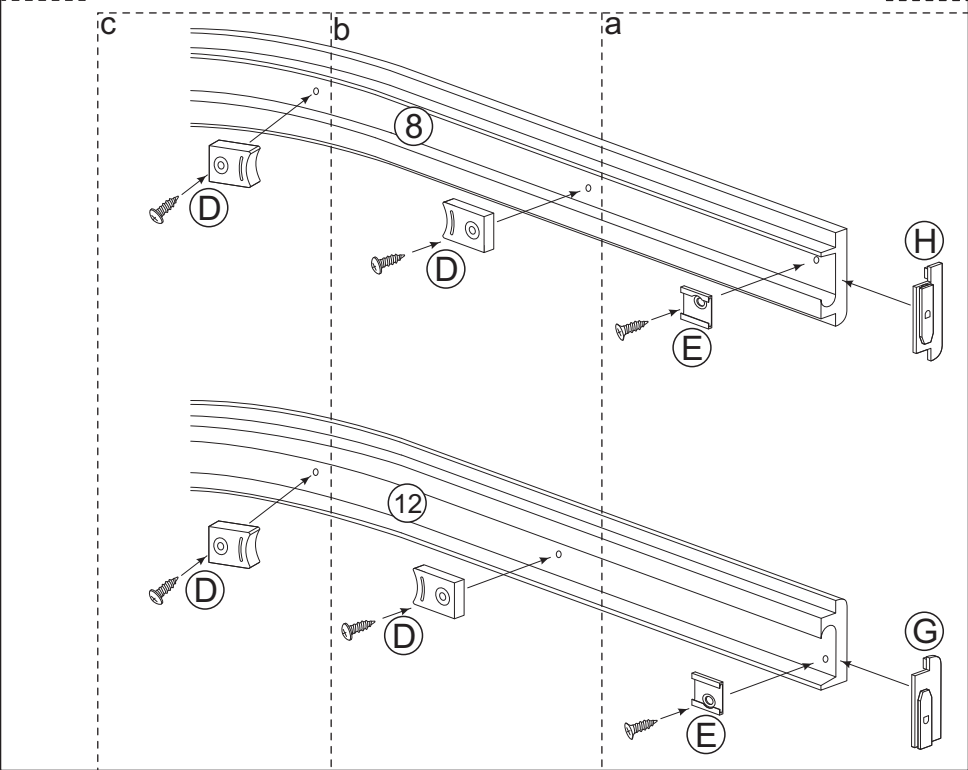
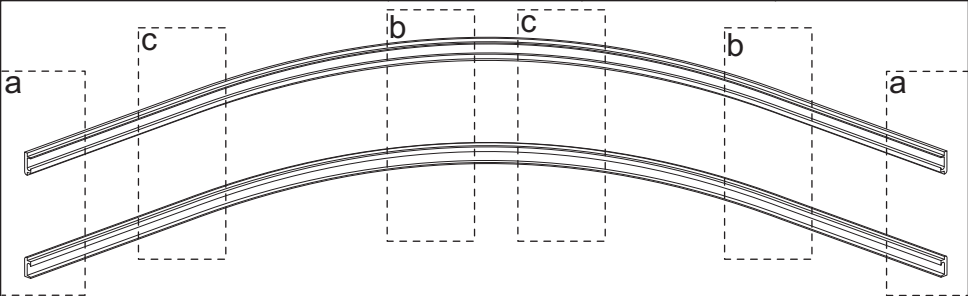
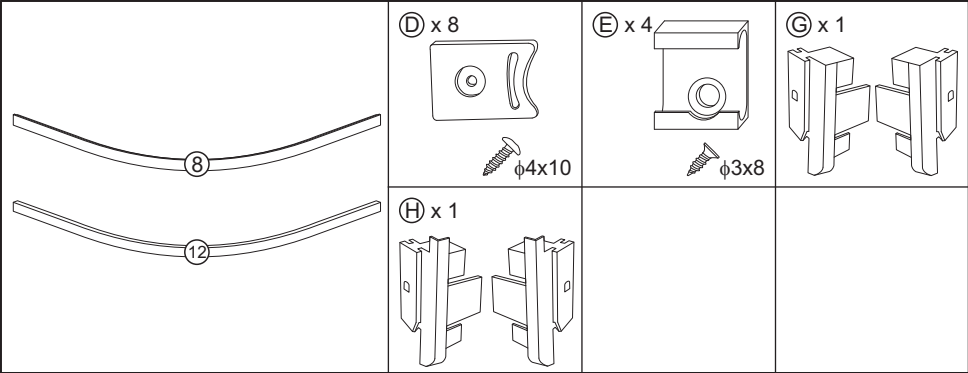



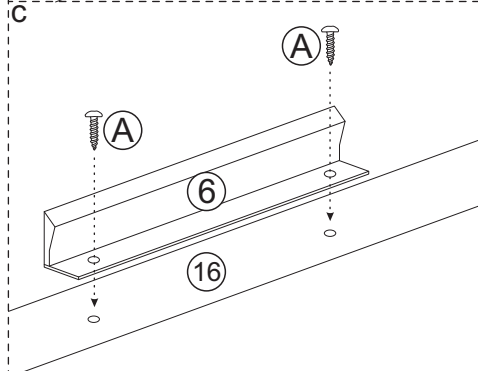
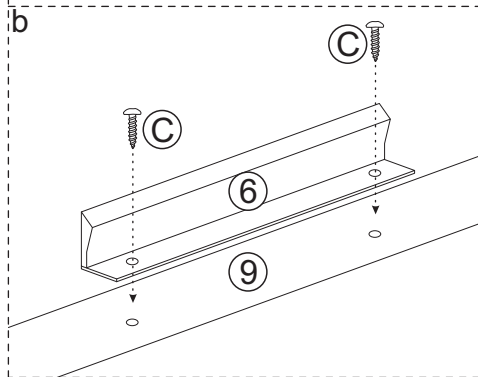
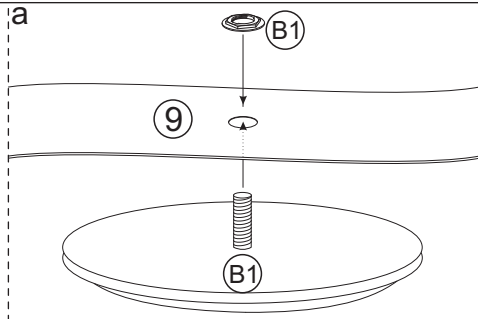
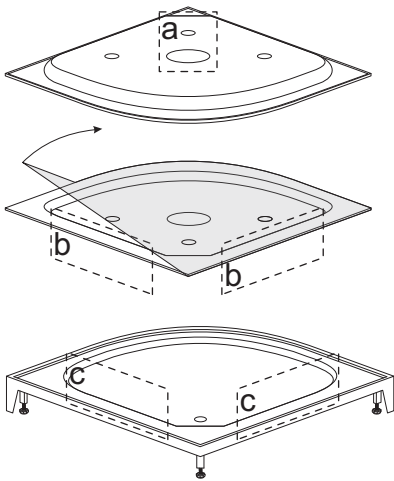
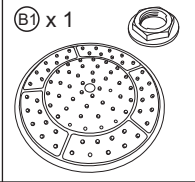
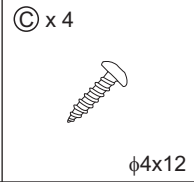
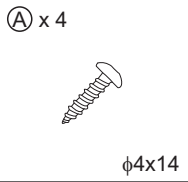
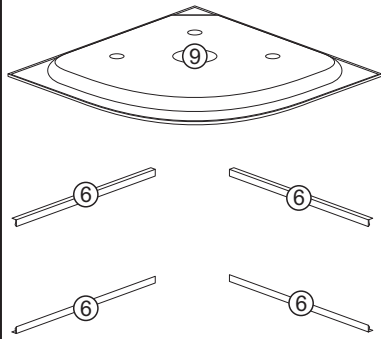

Ⓞ x 2



Ⓟ x 1

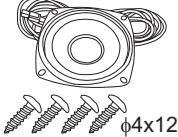

Ⓠ x 1

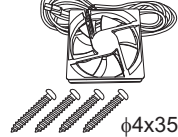

Ⓢ x 1

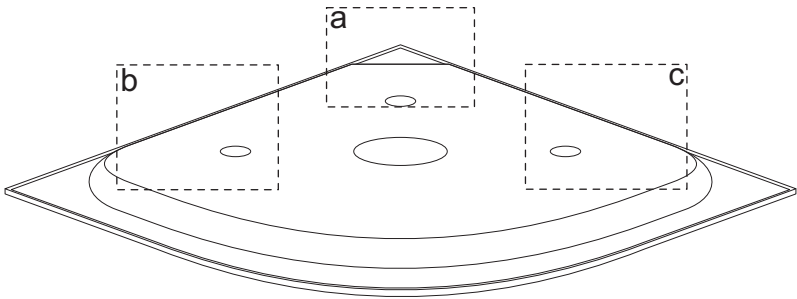
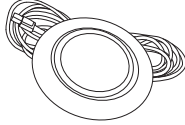

a

9



Ⓢ1

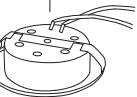

b

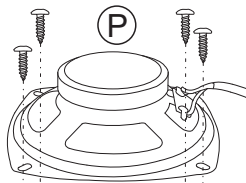

9

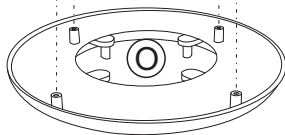
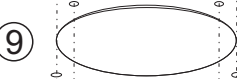

c

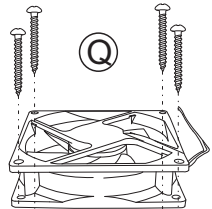

9

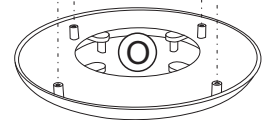

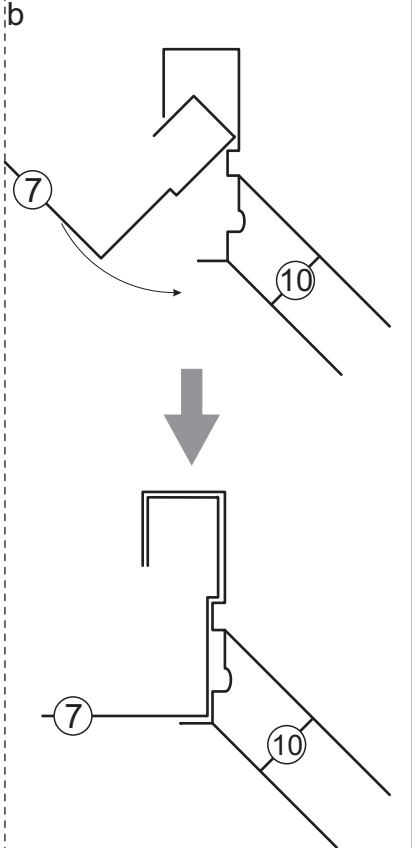
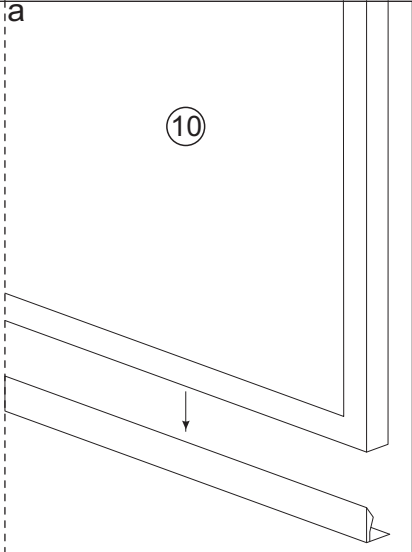
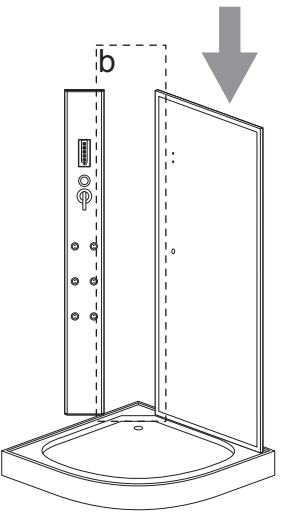
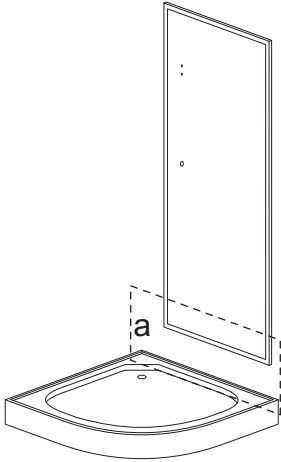
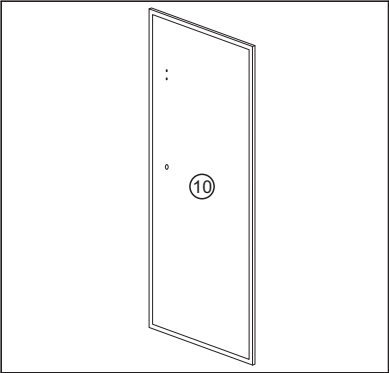

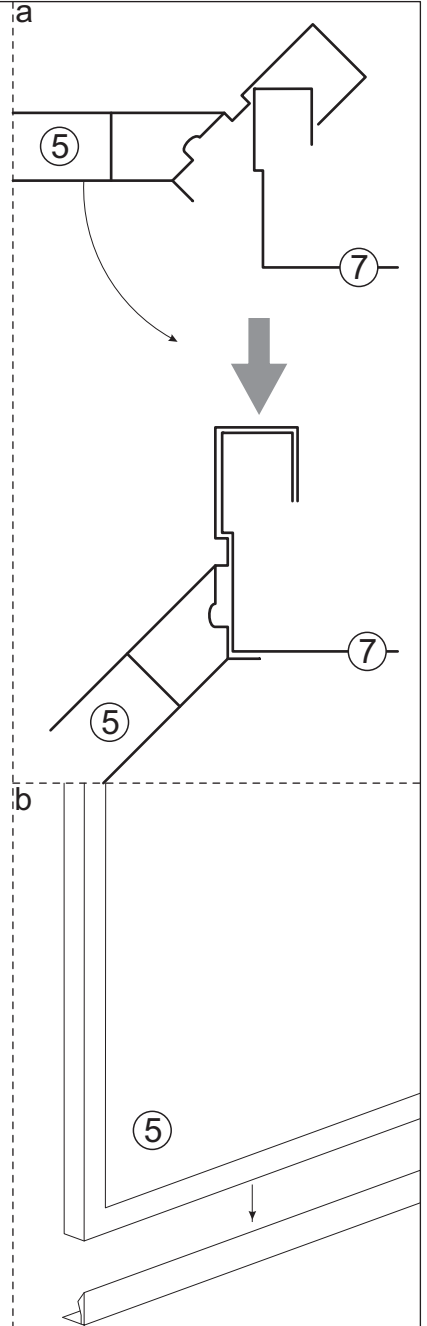
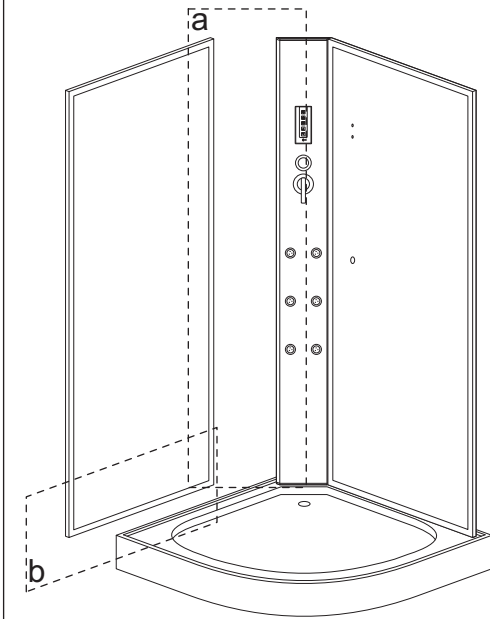
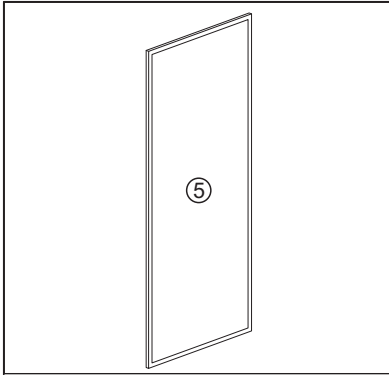

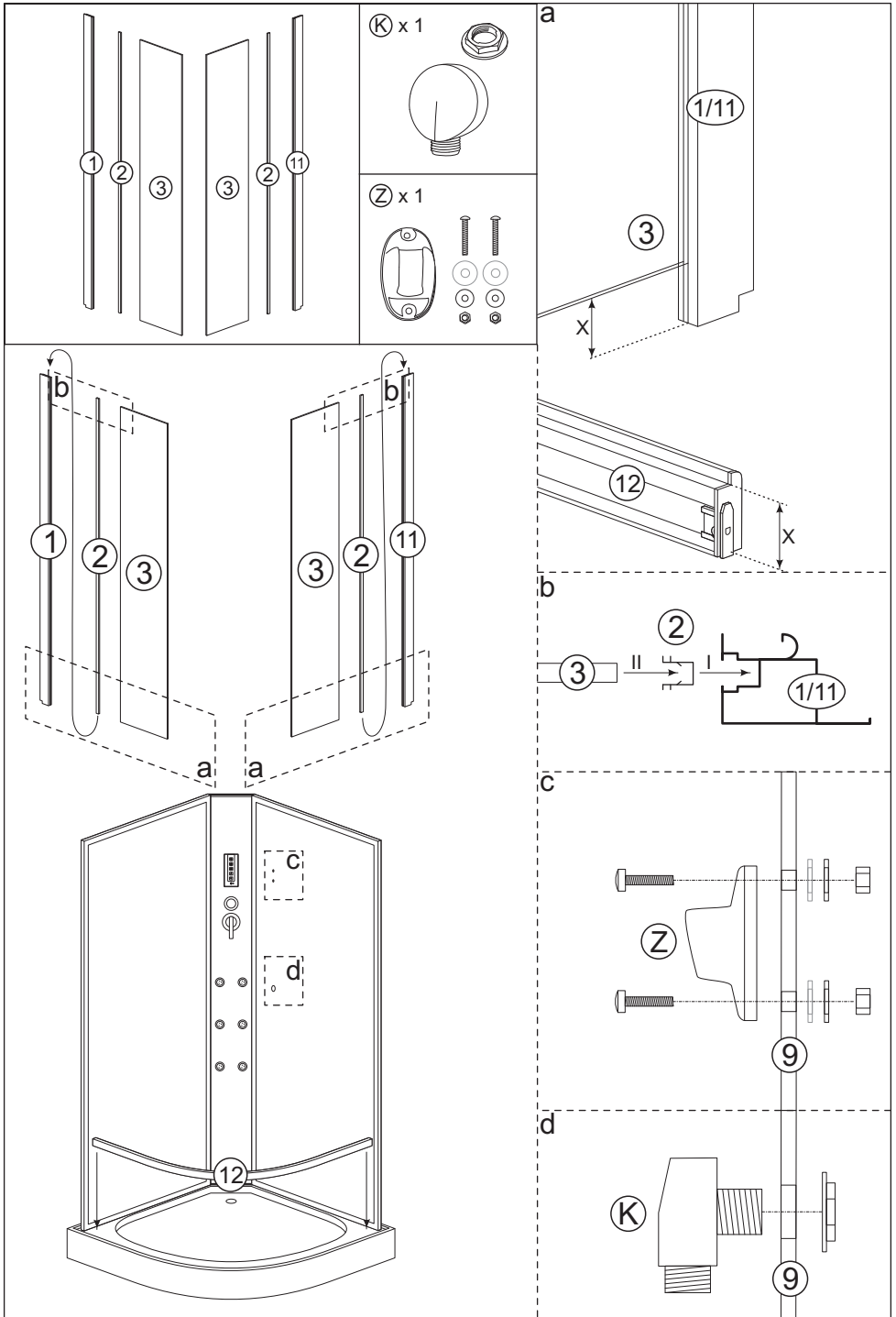

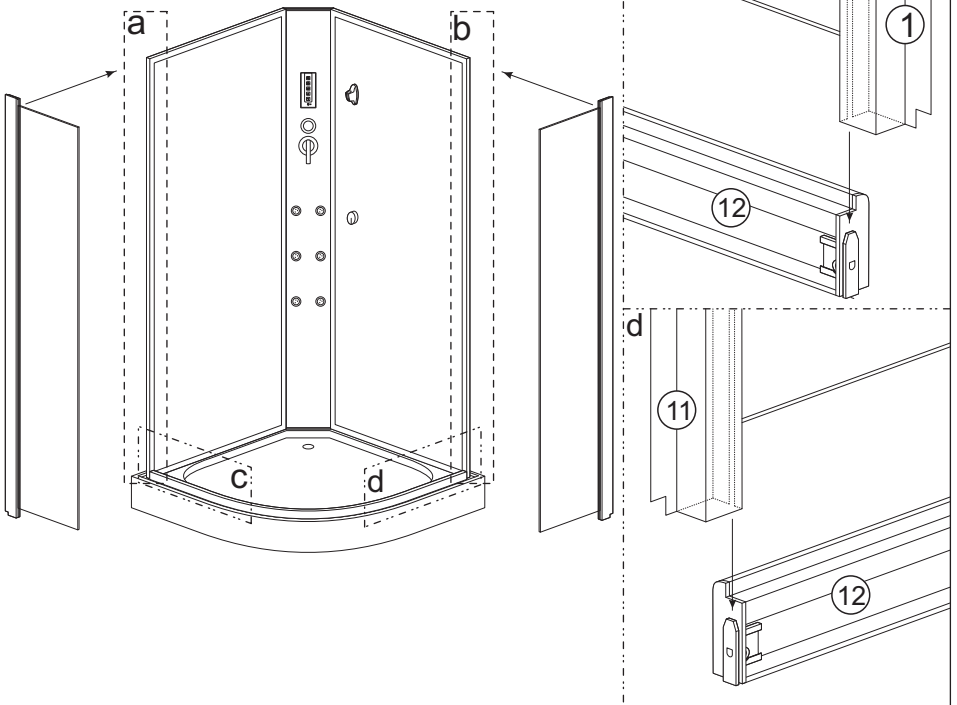
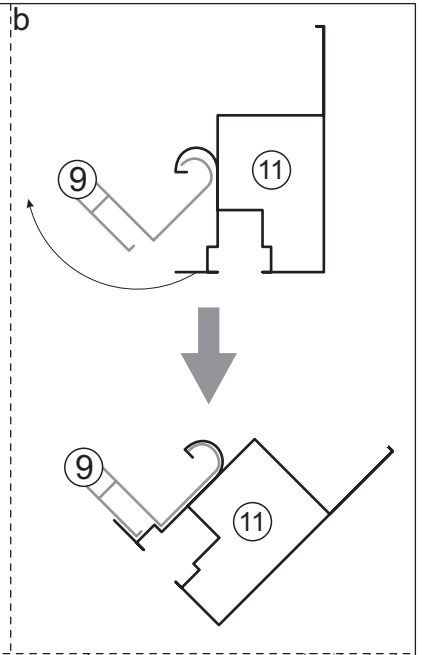
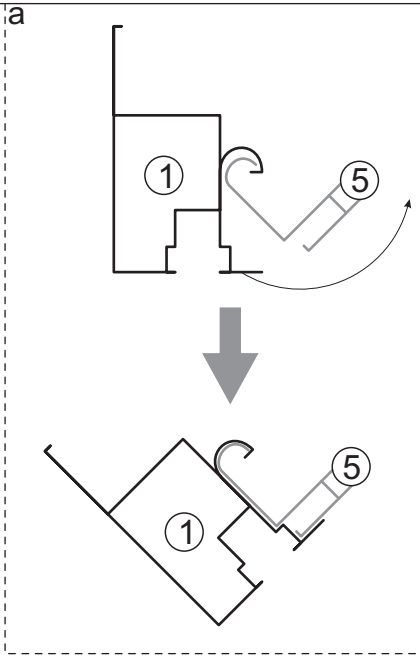

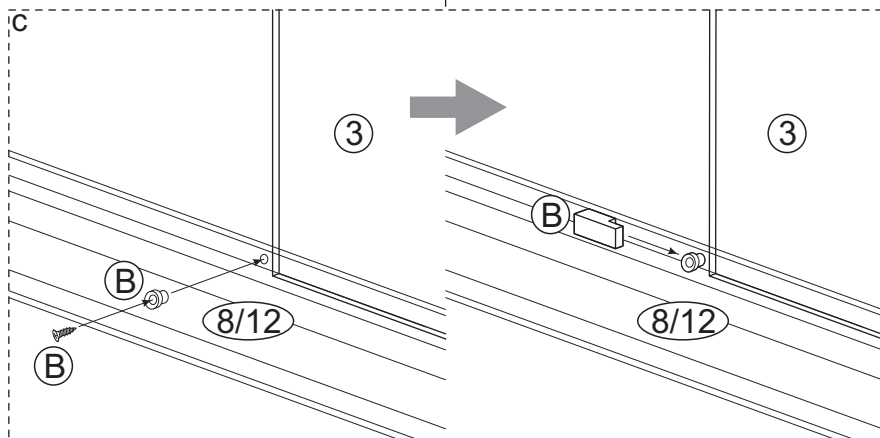
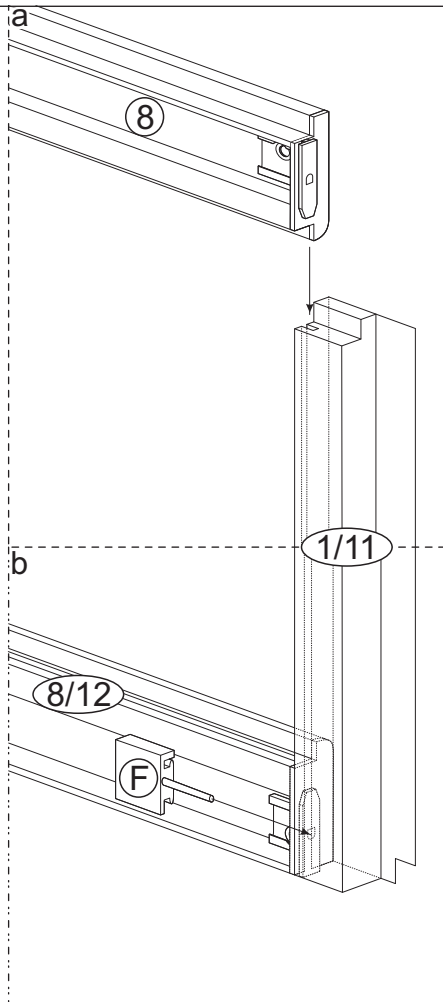
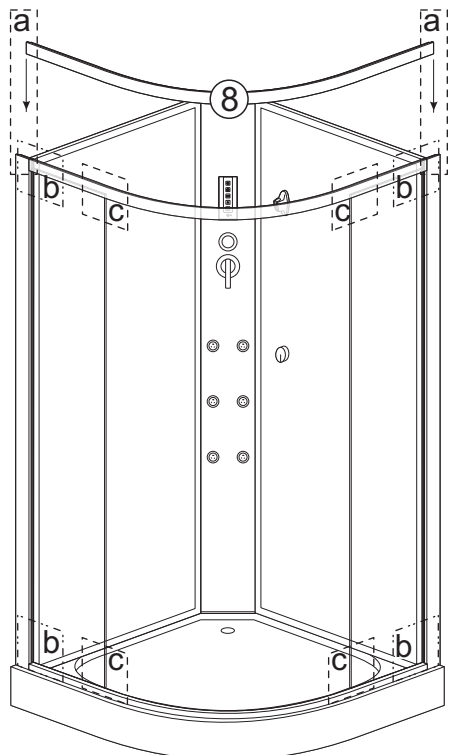
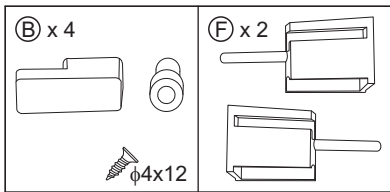

L x 1

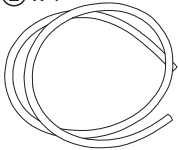

N x 12

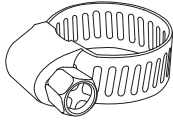

a

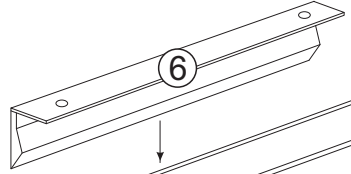

5/10

b

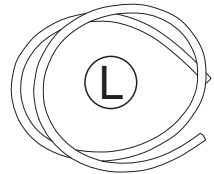
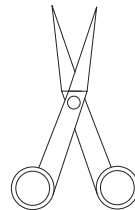
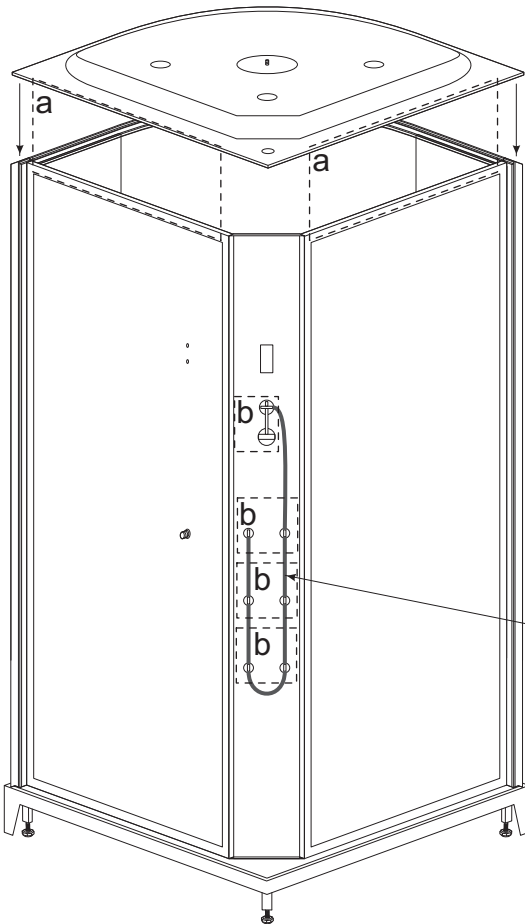
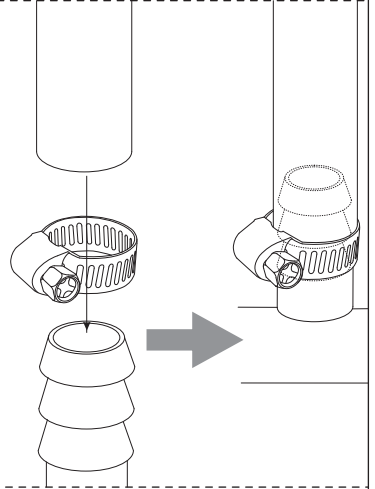



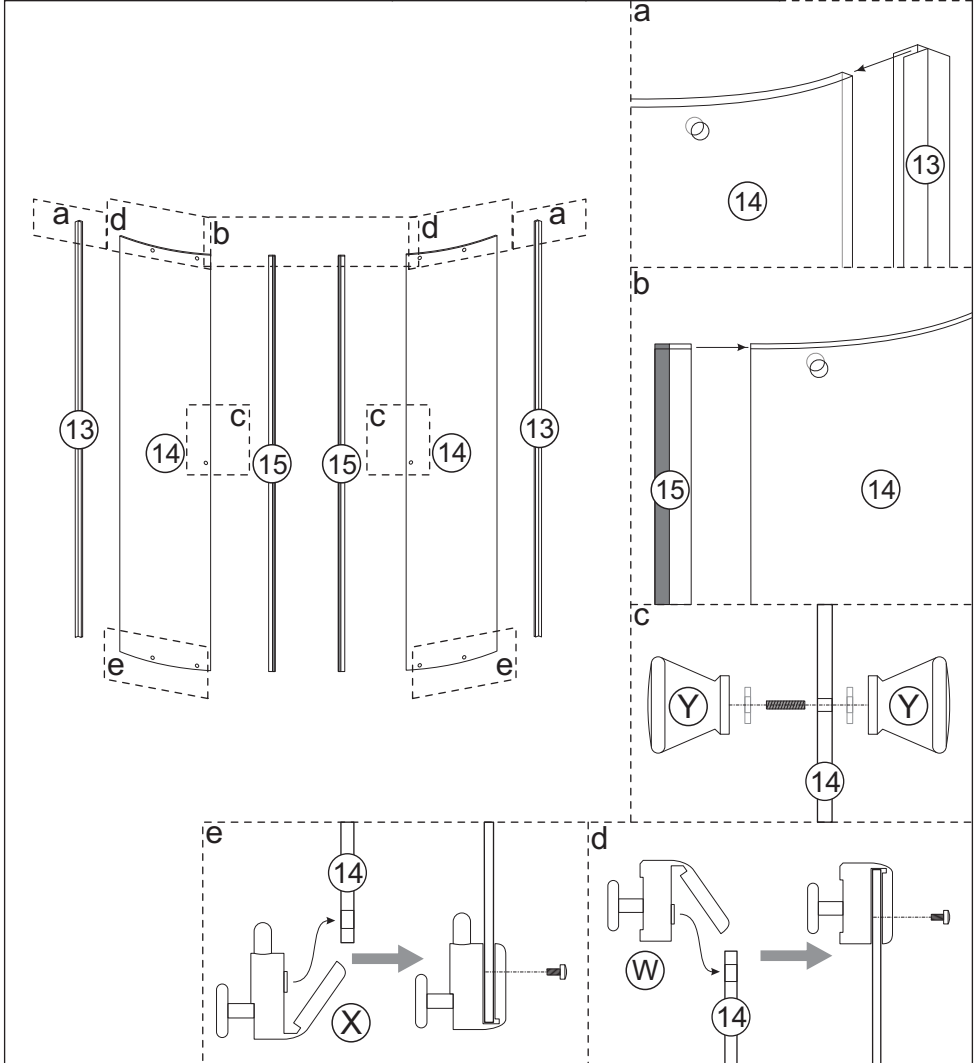
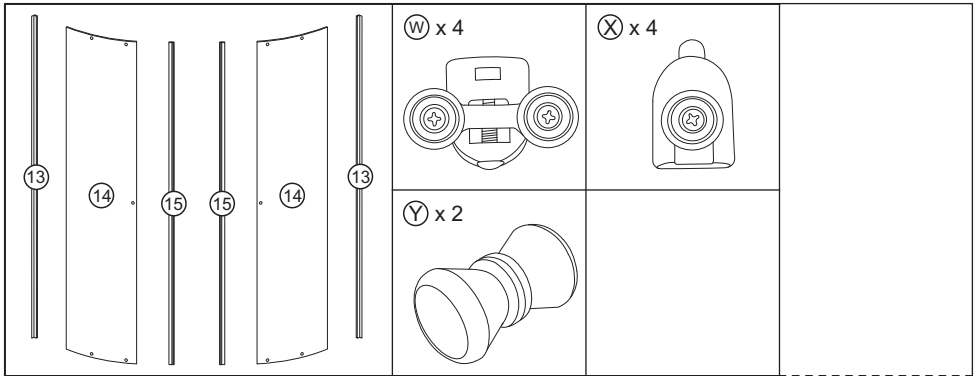

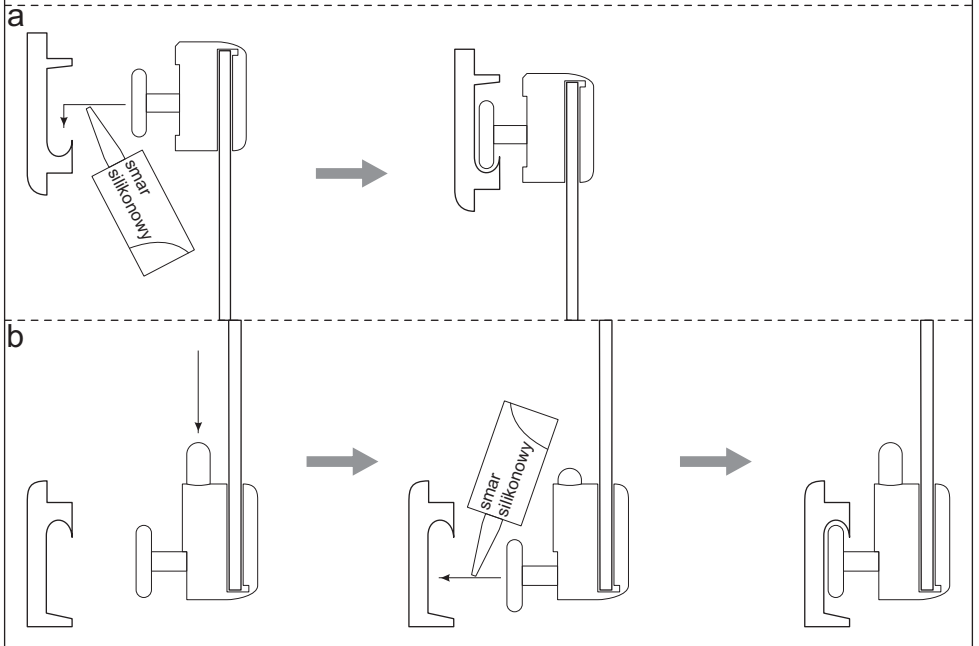
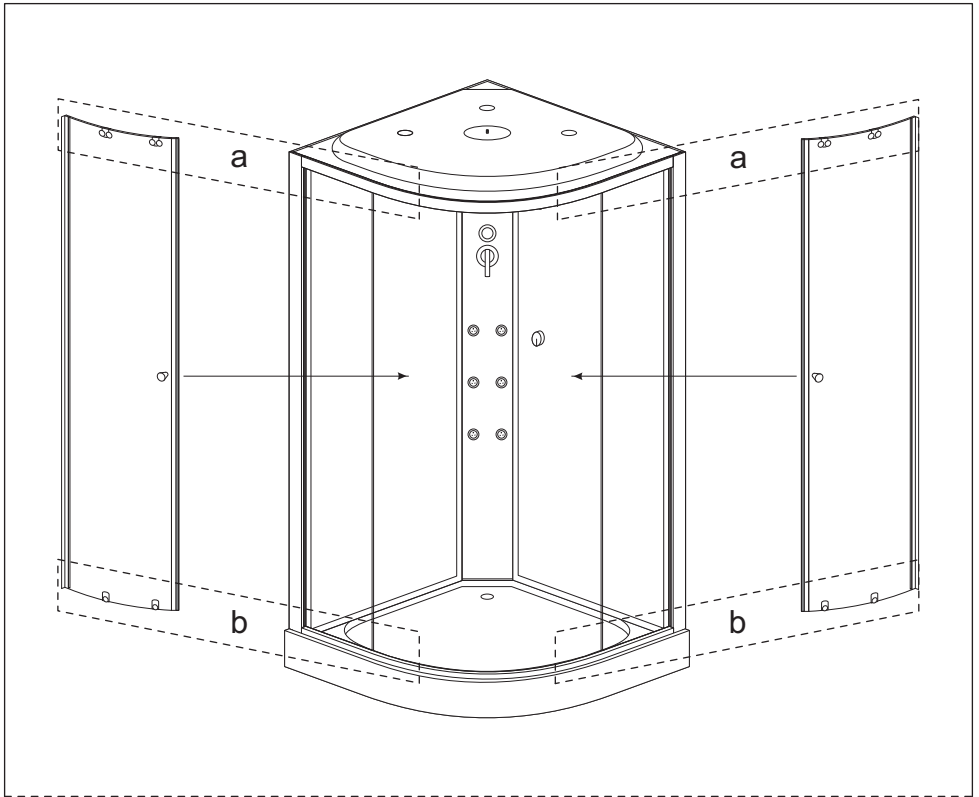

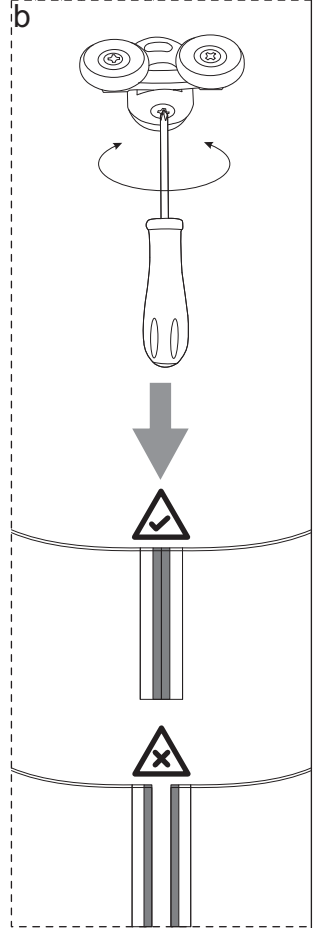
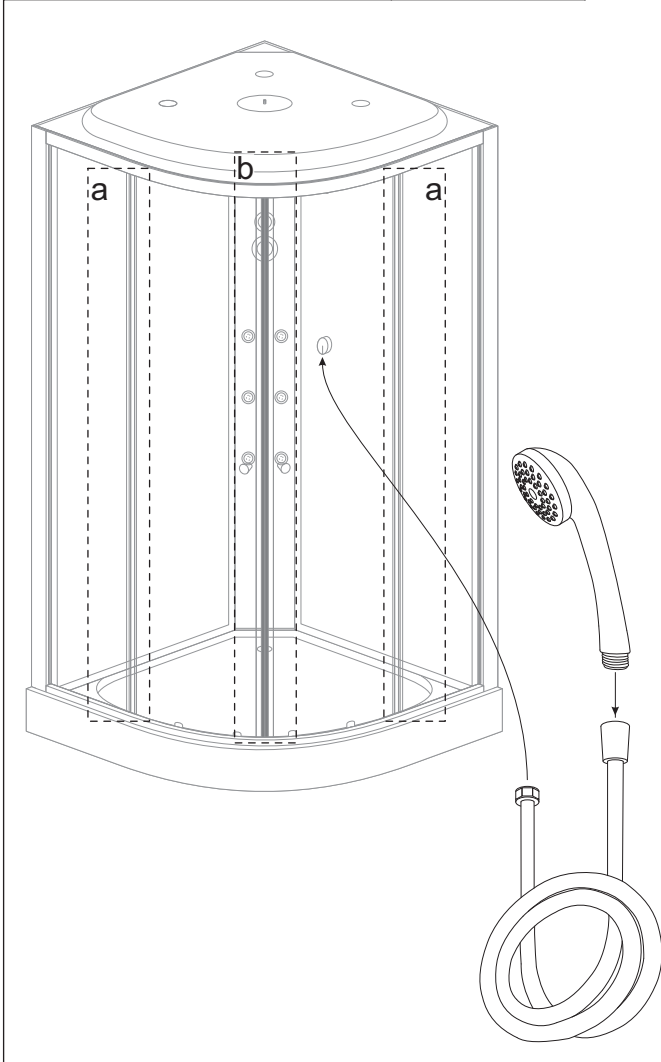
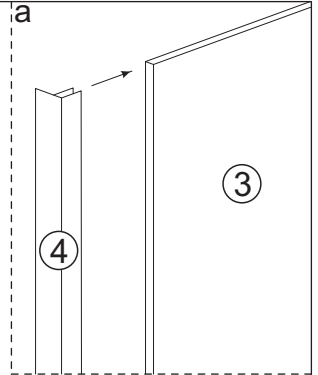
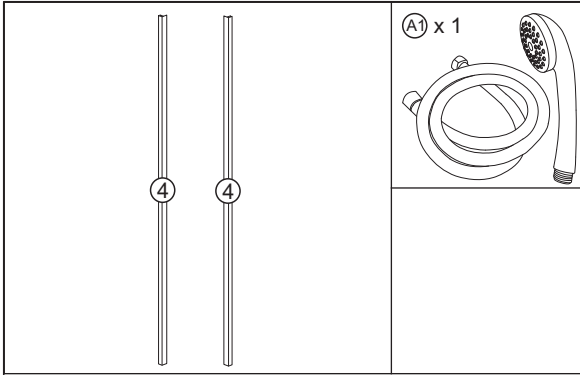



Před silikonováním vyčistěte všechny plochy, které se budou utěšňovat!  
Před užíváním MB vyčkejte 24 hodin, tak aby silikon zaschnul!

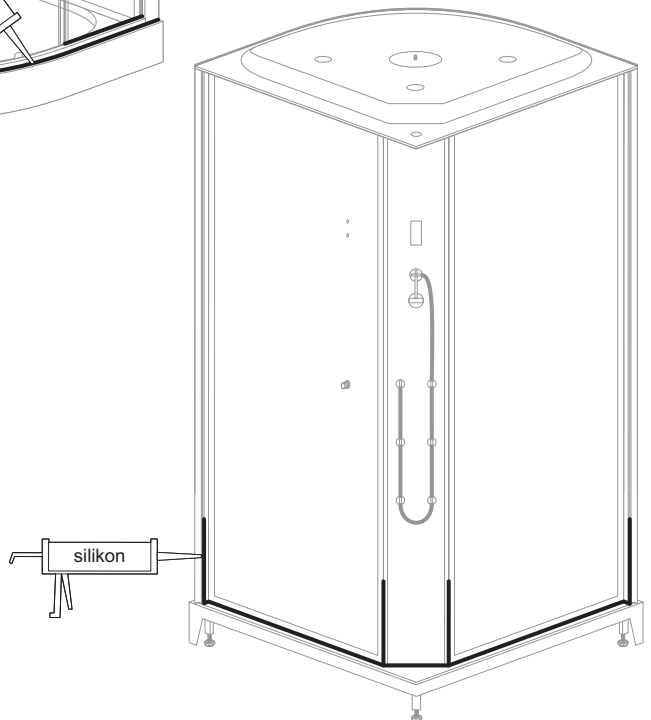
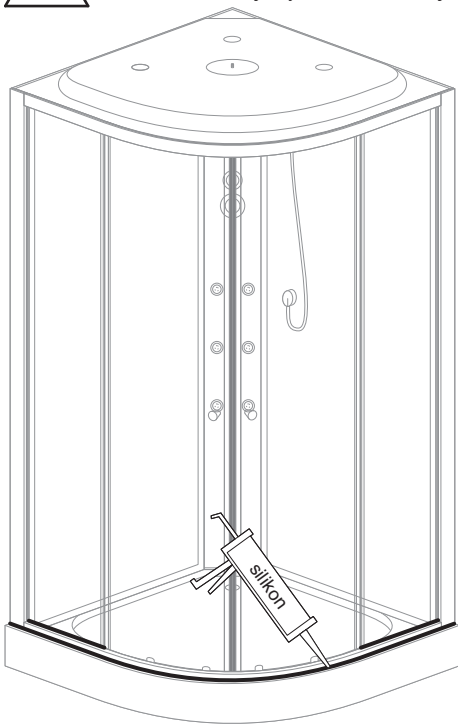

M x 1

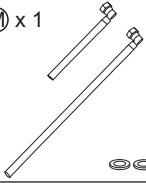

N x 2

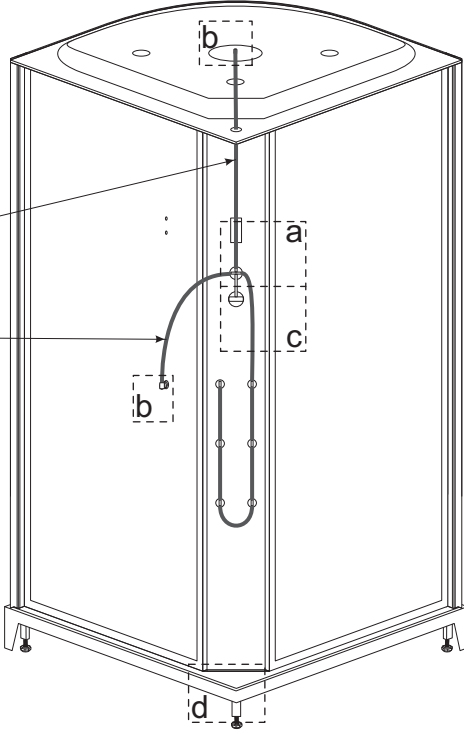
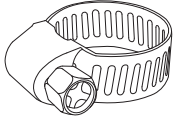

a

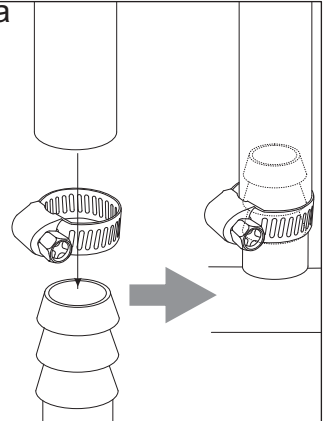

b

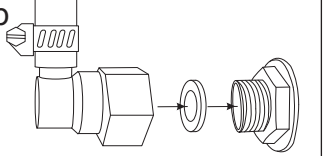

c

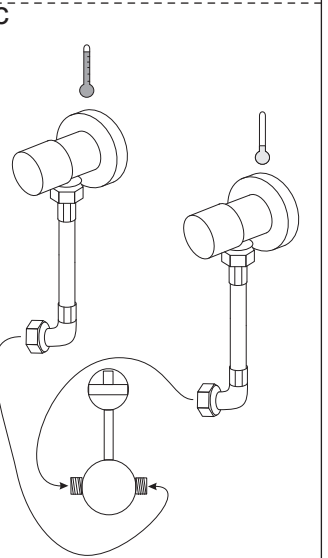

d

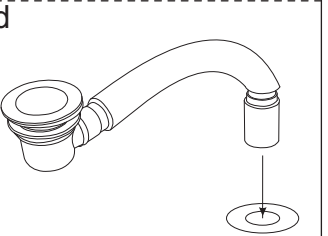

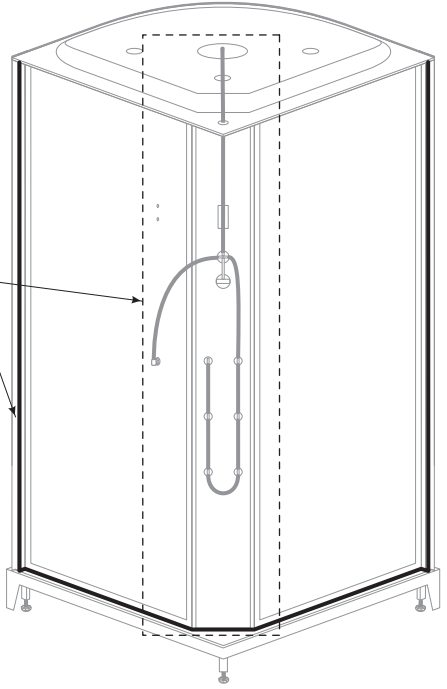
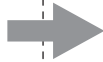
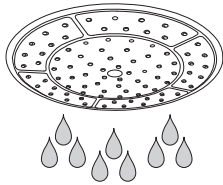
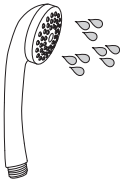
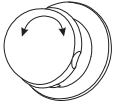
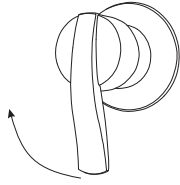

Ⓢ x 1

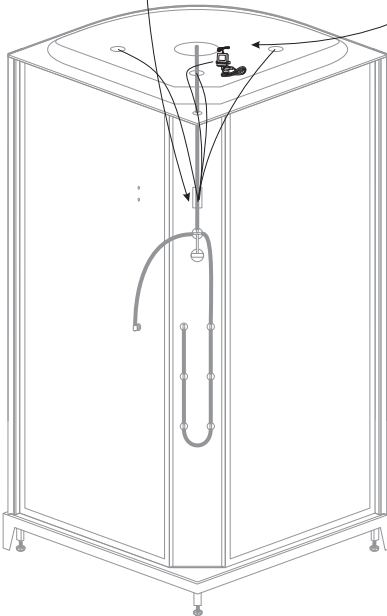
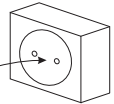
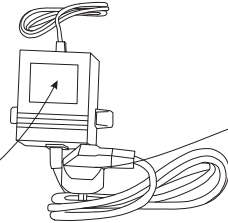
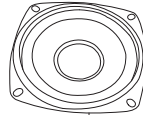
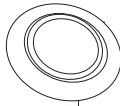
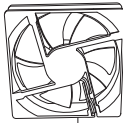
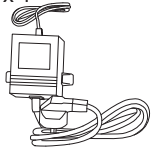

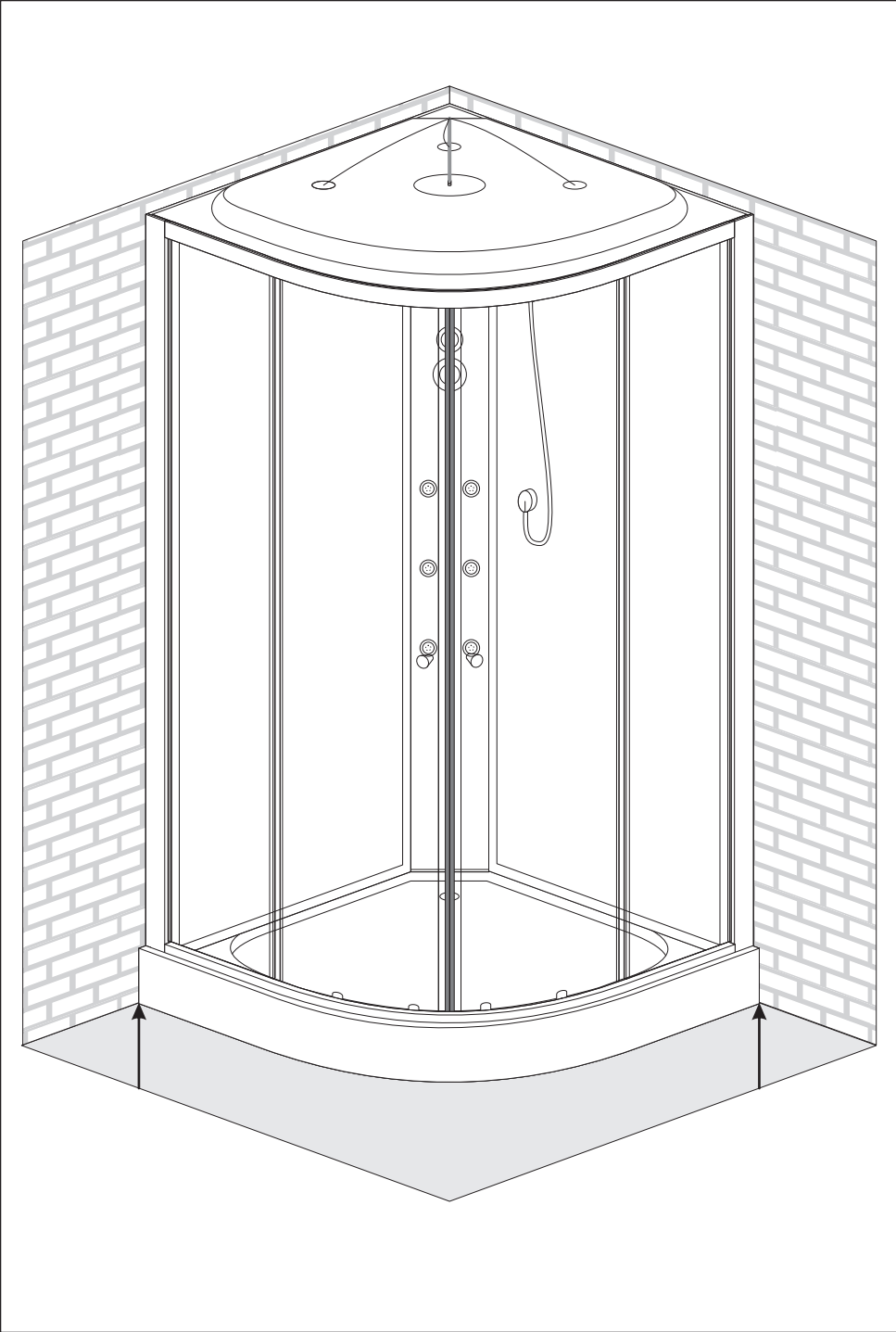



# UŽÍVÁNÍ MASÁŽNÍHO BOXU

## PŘEPÍNAČ FUNKCÍ A VODOVODNÍ BATERIE

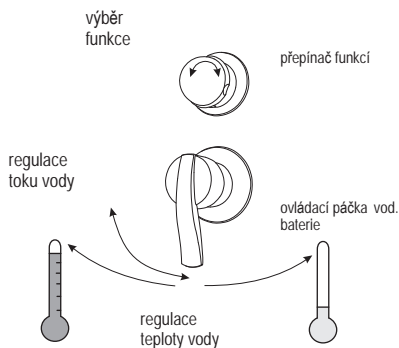

Jednotlivé funkce se volí otáčením knoflíku přepínače funkcí doleva nebo doprava. Funkce jsou samostatné a nemohou fungovat současně.

Zvednutím rukojeti směšovače se zvyšuje tok vody a opačně se snižuje. Chcete-li zvýšit teplotu vody, otočte rukojetí doleva, abyste ji snížili tak doprava.

Masážní funkce v MB jsou zprostředkovány masážními tryskami namontovanými ve středovém panelu. K provozu masážních trysek je využíván úzký směrový vodní proud s vysokým tlakem. Použití funkce masáže ovlivňuje:

- svalová relaxace
- prevence proti bolesti svalů
- odpočinek po fyzické námaze
- terapeutický vliv
- uvolnění mysli
- duševní odpočinek
- celková relaxace těla

## OVLÁDACÍ PANEL

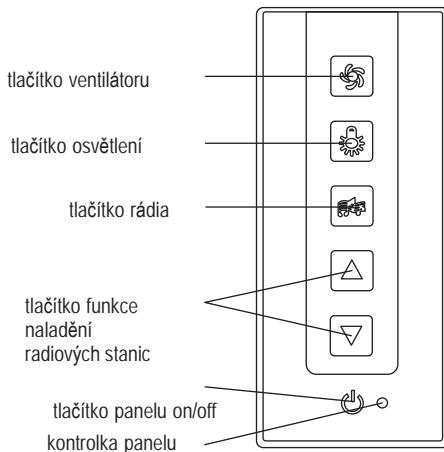

## OBSLUHA OVLÁDACÍHO PANELU

1. Ovládací panel se zapíná a vypíná tlačítkem. ☺ Během provozu se panel rozsvítí.
2. Tlačítkem VENTILÁTORU se ventilátor zapne a vypne.
3. Horní světlo se zhasne/rozsvítí tlačítkem OSVĚTLENÍ.
4. Rádio se zapíná tlačítkem RÁDIO

Chcete-li vyhledávat rozhlasovou stanici, stiskněte tlačítko pro naladění radiových stanic..

POZNÁMKA: Každé stisknutí tlačítka je potvrzeno zvukovým signálem.

## POZNÁMKY K BEZPEČNOSTI, POUŽÍVÁNÍ A PROVOZU MASÁŽNÍHO BOXU

1. V masážním boxu (MB) nesmí být z bezpečnostních důvodů použita žádná elektrická zařízení (pokud nejsou nedílnou součástí boxu). Takové vybavení by mělo být mimo dosah lidí, kteří používají MB.
2. Nenechávejte kovové předměty v MB. Mohou korodovat.
3. Použití hydromasáže se doporučuje konzultovat s lékařem. To se doporučuje zejména osobám, které užívají léky, které trpí onemocněním srdce, cukrovkou a těhotnými ženami.
4. Pokud lékař neřekne jinak, nepoužívejte hydromasáž po dobu delší než 15 minut.
5. Z bezpečnostních důvodů by děti měly používat kabinu pod dohledem dospělého.
6. Všechny opravy a úpravy by měly být prováděny pouze s vědomím prodejce.
7. MB je určen pouze pro nekomerční použití.
8. Neotvírejte ani nezavírejte dveře prudce a nárazově. Neopírejte se o sklo nebo panel.
9. Osoby pod vlivem alkoholu nebo drog by neměly používat MB.
10. Nedovolte, aby se MB dostala do kontaktu s vodou nad 65 ° C, otevřenými plameny nebo žhávými předměty.
11. Pokud je MB provozován dětmi do věku 10 let nebo osobami se sníženou pohyblivostí či mentálně zaostalými, musíte se ujistit, že manipulace s MB bude prováděna pouze pod dohledem dospělé a zodpovědné osoby. Dohlédněte, zda MB není používán pro zábavu! Děti do 5 let nemohou využívat zařízení bez přetržitého dohledu dospělé osoby. Děti ve věku od 5 do 10 let mohou zařízení zapínat a vypínat, pokud je instalováno v souladu s pokyny, a pokud je to prováděno pod dohledem nebo po odpovídajícím školení o provozu zařízení a nebezpečích s ním spojených. Děti do 15 let by neměly připojovat, regulovat nebo provádět údržbu přístroje.
13. Pokud nebudete MB delší dobu používat, odpojte ji od napájecího zdroje a uzavřete přívod vody do MB (roháčky).
14. Nejméně jednou týdně proveďte 2-3 úplné otočení přepínače funkcí při puštěné vodě, tím zabráníte tomu, aby se u přepínačů funkcí usadil sanitr či jiné nečistoty a došlo tak k jeho poškození, toto je i prevence proti usazování sanitru a nečistot ve sprchách a v masážních tryskách.
15. Nepoužívejte MB, pokud je jak-koli poškozený.
16. Povolená nosnost vaničky MB je 100 kg / 0,5 m, ale nejvýše 150 kg na celkovou plochu vaničky. MB je určen pouze pro použití jednou osobou.
17. Běžným a zákonitým jevem (gravitace) je i po uzavření přívodu vody únik vody z horní a ruční sprchy nebo masážních trysek.
18. Při přímém nasměrování vodního proudu přímo na těsnicí plochy nebo na prvky v těsnicích plochách, skla, odtokové kanálky atd. je možný únik přiměřeného množství vody mimo MB.
19. I když je vanička správně vyrovnaná, může zůstat přiměřené množství vody na jejím dně či po obvodu nebo na sprchovém sedátku, jedná se o přirozený jev způsobený napětím povrchu.
20. Tolerance rozměrů skel: tloušťka -  $\pm 0,3$  mm; oblouk -  $\pm 1$  mm; výška / šířka -  $\pm 3$  mm.
21. Tolerance jiných rozměrů: pro rozměry  $\leq 1000$  mm -  $\pm 5$  mm; pro rozměry  $> 1000$  mm -  $\pm 10$  mm.
22. V prostoru MB se přísně zakazuje používat lak na nehty, lak na vlasy a agresivní čisticí prostředky obsahující chlor a jiné agresivní látky jako je např. SAVO nebo Fixinela. Nevhodné čištění a péče o MB může být důvodem pro zamítnutí reklamace. Kontaktujte prosím Vašeho prodejce, který Vám doporučí vhodné prostředky pro údržbu MB.
23. Nevhodné užívání MB a jeho úpravy mohou být důvodem pro zamítnutí reklamace.
24. Nedoporučuje se používat náhrady jednotlivých dílů MB od jiných výrobců. Rozdíly v parametrech mohou mít vliv na správnou funkci výrobku nebo může dojít k poškození výrobku.

## ÚDRŽBA MASÁŽNÍHO BOXU

1. Po každém použití MB důkladně očistěte kabinu čistou vodou a utřete měkkým navlhčeným hadříkem - prodloužený kontakt povrchu MB s prostředky osobní hygieny může poškodit povrch nebo být důvodem koroze kovových částí. Dveře MB nechte po použití vždy otevřené a umožněte dobré větrání místnosti. Použitá tkanina nesmí obsahovat abrazivní nebo drsná vlákna. Vnitřek MB vyčistěte jemným čisticím prostředkem (doporučí prodejce) a měkkým hadříkem. Kabinu důkladně opláchněte čistou vodou a vysušte ji. Při použití prostředků určených na údržbu MB (doporučí prodejce) se údržba MB výrazně zjednoduší. Vnitřek MB stačí nastříkat přípravkem, rozlít měkkým hadříkem a spláchnout dostatečným množstvím vody. Vnější stranu MB jakožto skla ošetřete neagresivním přípravkem na okna, profily vlhkým hadříkem.



Nepoužívejte agresivní, žíravé, dráždivé nebo abrazivní látky. Mohou poškodit prostor a další části MB. Použitá tkanina nesmí obsahovat abrazivní nebo drsná vlákna.

2. Můžete použít kyselinu citronovou zředěnou vodou v poměru 1: 5 pro odstranění usazenin vápniku a sanitru. Vyčištěné povrchy je třeba důkladně opláchnout čistou vodou a vysušit.
3. Dlouhodobý kontakt s odvápňovačem může způsobit poškození povrchu nebo korozi kovových částí.
4. V případě malých škrábanců na povrchu sprchové vaničky lze použít skelný papír (# 2000), mokrý, na poškozenou oblast, a pak doložit pomocí leštící pasty.
5. Nejméně jednou za měsíc zkontrolujte stav všech součástí MB. Poškozené díly je třeba vyměnit.
6. Nejméně jednou za měsíc vyčistěte vývody vody ve sprchové hlavici, masážní trysky a sprchové poličky a doplňky. Zanesení těchto součástí může poškodit vodní komponenty v MB. Poškozené díly je třeba vyměnit.
7. Nejméně jednou za měsíc zkontrolujte stav vodního filtru a v případě potřeby ho vyčistěte nebo vyměňte. Znečištění nebo poškození filtru může vést ke snížení průtoku vody a v extrémních případech k poškození vodních komponentů v MB.
8. Pokud se produkt používá intenzivně, tj. nejméně 30 hodin za měsíc, doporučuje se údržba popsaná v bodech 5 až 7 nejméně jednou za dva týdny.

Likvidace



Označení tímto symbolem přeškrtnutého kontejneru označuje zákaz likvidace odpadního zařízení včetně součástí (s rizikem pokuty). Podrobné informace o recyklaci získáte od městské nebo městské pobočky komunálního odpadu nebo z místa, kde byl produkt zakoupen. Přenos použitého zařízení na místa opětovného použití a obnovy přispívá k zamezení vlivu nebezpečných komponentů přítomných v zařízení na životní prostředí a zdraví. V tomto ohledu má každá domácnost primární roli.

**Přejeme Vám spokojené a dlouholeté užívání Vámi vybraného masážního boxu.**

**Vaše Aplomo koupelny.**

**[www.aplomo.cz](http://www.aplomo.cz)**

# Kontakty:

**Aplomo s.r.o.**

Slovany 455

544 01 Dvůr Králové n.L.

+420 499 430 492

+420 774 710 293

aplomo@aplomo.cz

www.aplomo-koupelny.cz

## Otevírací hodiny kamenné prodejny:

Pondělí 8:00–16:00

Úterý 8:00–16:00

Středa 8:00–16:00

Čtvrtek 8:00–16:00

Pátek 8:00–16:00

Sobota pouze po předchozí domluvě

Neděle zavřeno



kočka **Aplomačka** doporučuje



**APLOMO**  
**KOUPELNY**